

Die **ULTIMATE** Baumaschinensitze

	D8589	D8589 3P	D8589 4P	D8589 ROR	D5589
Stufenlose Höhen- und Gewichtseinstellung	●	●	●	●	●
Armlehnen					
Verstellbarer Winkel, hochklappbar 70mm x 320mm	●	●	●	●	●
Ashphalt Bezug	●	●	●	●	●
Federung					
Luftfederung mit 24-V-Kompressor	●	●	●	●	●
TLV Federung mit Niederfrequenz	●	●	●	●	●
100 mm Federweg	●	●	●	●	●
Höhenverstellbar					
80mm (3")	●	●	●	●	●
Verstellbarer Stoßdämpfer	●	●	●	●	●
PUCK TYPE Längseinstellung über 180 mm	●	●	●	●	●
Elektrisch verstellbare Bandscheibenstütze	●	●	●	●	●
Polster					
Hohe Rückenlehne	●	●	●	●	●
Halbohohe Rückenlehne	●	●	●	●	●
Extra dick	●	●	●	●	●
520 mm Breite	●	●	●	●	●
Verstellbare Rückenlehne	●	●	●	●	●
Rückenlehnenverlängerung	●	●	●	●	●
Posture Rite™-Kopfstütze	●	●	●	●	●
Sitzkissentiefen- und -neigungsverstellung	●	●	●	●	●
Dokumententasche	●	●	●	●	●
3-Punkt-Sicherheitsgurtsystem		●	●	●	●
4-Punkt-Sicherheitsgurtsystem			●	●	●
Überroll-Sicherheitsgurtsystem				●	●
ALS EXTRA					
Sitzgurt	●	●	●	●	●
Sitzheizung	●	●	●	●	●
Sitzschalter	●	●	●	●	●
Seitlicher Isolator	●	●	●	●	●

● Standard ● Als Extra

Die **ULTIMATE** -Fahrersitze für Baumaschinen bieten ultimative Bedingungen hinsichtlich Komfort, Beständigkeit und Fahreigenschaft; sie sind ausgerüstet mit der patentierten „TOGGLE LINK™ Airide®“-Niederfrequenzluftfederung mit den patentierten „DuraPuck™“-Schienen, die sich im industriellen Einsatz bereits bewährt haben und als originalbauteil von Caterpillar eingesetzt werden.



SEARS SEATING

WORK HARD. WORK COMFORTABLY.

WARUM SEARS SEATING

Mit fünf Generationen Erfahrung ist Sears ein führender Sitzlieferant für die Nutzfahrzeugindustrie. Um den sich ständig ändernden Anforderungen des Marktes gerecht zu werden, bieten wir hervorragenden Komfort und Gesunderhaltung für den Bediener durch Zusammenarbeit und unübertroffenes Engagement für die Landwirtschaft, das Bauwesen, die Forstwirtschaft, die Industrie, die Rasenpflege und die Kraftverkehrsmärkte weltweit.



Sears Seating
World Headquarters
 1718 S. Concord St.
 PO Box 3667
 Davenport, IA 52808
 P +1 (800) 553-3013

Sears Seating Europe
 Unit 42
 Rassau Industrial Estate
 Ebbw Vale, Gwent
 NP23 55D
 United Kingdom
 P +44 1495 304518

Sears-GSK Asia Manufacturing Co.
 Quanxing Road Lang Fang Economic
 and Technology Development Zone
 Langfeng Hebei Province
 P.R. China
 P +86 316-2550699

Sears Seating Do Brasil
 Avenida Charles Goodyear, 54
 Dist Indust. Cururuquara,
 Santana de Parnaíba, São Paulo
 06524-115
 Brazil
 P +55 11 4154-1412



D8589 4P



D8589 ROR



D8589 3P



D8589

Posture Rite™-Kopfstütze

Jeder Rücken ist anders. Eine hohe Rückenpolsterung, die vor Haltungsschäden schützt, bietet dem Fahrer einen entspannten Sitzkomfort auch bei längeren Einsätzen. Die „Posture Rite™“-Kopfstütze kann nach vorne in 4 möglichen Stufen eingestellt werden.

Stoffbezug
Robust, strapazierfähig, wasserfest, modisch und attraktiv

Mehrfach verstellbare Armlehnen
Diese Schwenkarmlehnen können auch während der Fahrt leicht in der Neigung und Höhe (bis 40 mm) verstellt werden. Sie besitzen eine dicke Schaumstoffpolsterung an der Innenseite und bieten dem Bediener einen wesentlich verbesserten Komfort.

Breite, extra dicke Fabriform® Polster
Optimalen Halt und Komfort bieten unsere in Europa und auf den Steppen Nordamerikas entwickelten Fabriform® Polster. Sie sind ergonomisch geformt, aus extra dickem Schaumstoff hergestellt und sind für den legendären Komfort der Sears-Sitze maßgeblich verantwortlich.

Sitzkissentiefeinstellung
Die 60mm in 5 Stufen verstellbare Sitzfläche bietet bei jeder Körpergröße eine optimale Auflagefläche der Oberschenkel.

DuraPuck™ Schienen
Eine einzigartige patentierte „DuraPuck™“-Schiene, wie sie von CATERPILLAR eingesetzt wird, mit einer Verstellung von 180 mm. Sie funktioniert störungsfrei, ist frei einstellbar und hat eine Lebensdauer von ca. 10.000 Stunden.

Togglelink™ (TLV™) Airide® - Niederfrequenz-Luftfederung
Die einzigartige, sehr robuste TLV™, bzw. Toggle Link™ Federung besitzt spezielle Gelenke, welche die Rollen einer üblichen Federung ersetzen. Praktisch eliminieren diese Seitenspiel in der Federung, wodurch die Haltbarkeit extrem erhöht wird - die ULTIMATE Luftfederung.

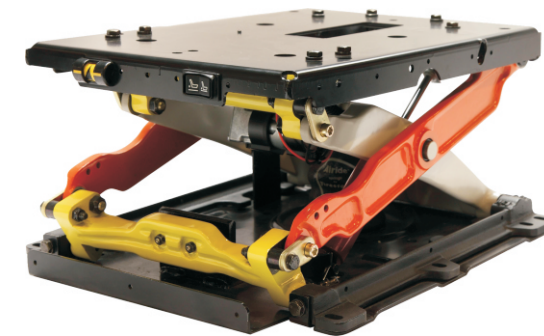

Gewichtseinstellung
50 bis 175 kg
80 mm Sitzhöhenverstellung
Perfekte Einstellung für jede Körpergröße
80 mm Federweg
Fängt auch härteste vertikale Stöße ab

Niederfrequenz Federung
Low Frequency Suspension
Suspension à fréquence ultra basse



Ergonomisch geformte Rückenlehne
Für optimale Bewegungsfreiheit

Dokumententasche (als extra)

Sitzheizung (als extra)
Thermostatisch geregelte Sitzheizung oder angenehme Kühlung

Sitzkühlungssystem "CVS" (als extra)
Leistungsstarke Ventilation in den Sitz- und Rückenkissen blasen Luft um den Fahrer, so dass Kühlung und verbesserter Komfort die Folge sind.

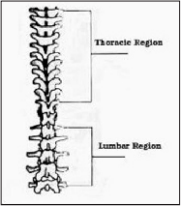

Luftbandscheibenstütze
Entlastung für Ihren Rücken auf Knopfdruck. Die Luftbandscheibenstütze passt sich Ihrer Wirbelsäule schnell und genau an und bietet auf diese Weise nicht nur optimalen Komfort, sondern verhindert auch Rückenschäden durch ergonomischen Halt Ihrer Lendenwirbelsäule.

Lateralfederung (Als Extra)
Die optional erhältliche, sehr haltbare Seitenisolationssystem mit Nylon-Rollen sorgt für verbesserte Fahreigenschaften insbesondere in rauhem Gelände, indem es seitliche Vibrationen und Erschütterungen abfängt.

Horizontaler Isolator (Als Extra)
Diese arretierbare, gedämpfte Vorrichtung mit 50 mm Federweg bietet optimalen Schutz bei längsgerichteten Stößen und Vibrationen, die bei hoher Geschwindigkeit, rauhem Gelände oder beim Fahren mit Anhängern oder sonstigem Gerät entstehen.

Stufenlos verstellbarer Rückenlehnenwinkel

Verstellbarer Sitzpolsterwinkel (21°)
Dank des verstellbaren Sitzwinkels kann der auf den Kniekehlen lastende Druck in 3 Stufen verringert werden.

Verstellbarer & nicht verstellbarer DUO® Dämpfer
Die einzigartigen DUO® Dämpfer mit einem Zwei-Kammer-System bieten wesentlich verbesserte Fahreigenschaften, besonders bei länger andauernden Arbeitsvorgängen. Der besonders dicke Körper des Dämpfers verhindert eine Überhitzung, während die zweite Kammer dafür sorgt, dass die Flüssigkeit gekühlt wird um die Leistung zu optimieren.
Er bietet nicht nur eine Einstellung auf hart und weich, er eignet sich auch für nahezu alle Einsätze und Geländebedingungen. Durch die Nutzung von zwei Dämpfern können fast alle Fahrbedingungen und Fahreranforderungen erfüllt werden - Die ULTIMATE-Dämpfer-Lösung

D8589 HOHE RÜCKENLEHNE

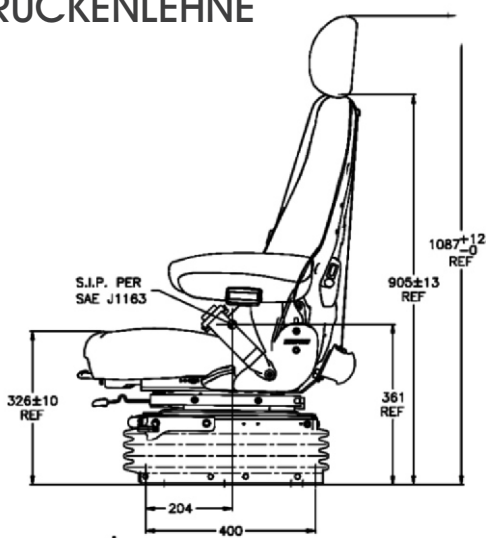
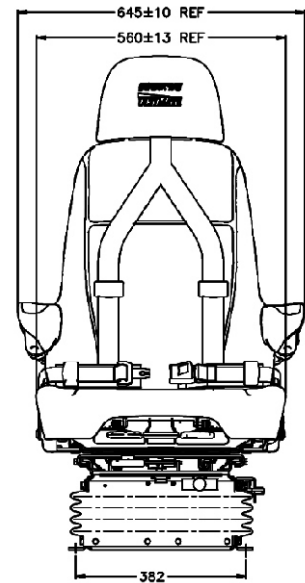

D5589 MITTELHOHE RÜCKENLEHNE

